



## THÔNG BÁO MỜI THẦU

Công ty Cổ phần Đầu tư KCN Dầu khí Long Sơn tổ chức chào hàng cạnh tranh gói thầu sửa chữa đường nội bộ tại Chung cư Huỳnh Tấn Phát, thông tin cụ thể như sau:

- Tên gói thầu: Sửa chữa đường nội bộ năm 2024.
- Dự án: Tòa nhà Chung cư Huỳnh Tấn Phát tại địa chỉ số 1349 Huỳnh Tấn Phát, Quận 7, Tp.Hồ Chí Minh.
- Phạm vi và khối lượng công việc cần thực hiện:

STT	Hạng mục công việc	Đơn vị	KL
<b>I</b>	<b>SỬA CHỮA ĐƯỜNG NỘI BỘ</b>		
1	Cào bóc mặt đường nội bộ, chiều sâu cào bóc ~16cm	m2	96,60
2	Vận chuyên xà bần đi đổ	Trọn gói	1
3	Xáo sỏi, đầm nền mặt bằng sau cào bóc.	m2	96,60
4	Trải bạt lót	m2	96,60
5	Cung cấp và lắp đặt lưới thép D6, @150	m2	91,60
6	Bê tông M250, dày 16cm	m3	13,74
7	Xoa mặt bằng rulo tạo nhám	m2	96,60
8	Cắt ron chống nứt	md	24,00
9	Khe giãn	md	4,00
10	Đổ bê tông M250, dày 8cm tại các vị trí vá cục bộ	m3	0,48
11	Lát Gạch tezarro tại các vị trí xử lý cục bộ	m2	6,00
<b>II</b>	<b>HẠNG MỤC CHUNG</b>		
1	Chi phí hạng mục chung: Huy động, giải thể thiết bị, nhân sự, điện nước thi công, ...	trọn gói	1,00

(Kèm theo bản vẽ chi tiết đính kèm).

- Nguồn vốn: Tạm ứng Quỹ bảo trì tòa nhà.
- Tiến độ yêu cầu: 15 ngày.
- Khảo sát hiện trường, tiếp cận hồ sơ hệ thống: Các đơn vị quan tâm sẽ được tạo điều kiện khảo sát hiện trường, tiếp cận hồ sơ hoàn công; Giải đáp thắc mắc (nếu có).
- Hồ sơ chào giá bao gồm:
  - Bảng chào giá chi phí thực hiện (đã bao gồm thuế VAT);



- Hồ sơ năng lực công ty (Giấy đăng ký kinh doanh);
  - Hợp đồng tương tự: Có tối thiểu 01 Hợp đồng thi công xây dựng có hạng mục mặt đường bê tông xi măng.
8. Địa điểm nhận hồ sơ chào giá: Phòng KHĐT - Công ty Cổ phần Đầu tư KCN Dầu khí Long Sơn, Lầu 3 Tòa nhà Khang Thông, số 67 Nguyễn Thị Minh Khai, P.Bến Thành, Q.1, TP.Hồ Chí Minh.
9. Thời gian tiếp nhận báo giá: Từ ngày 11/11/2024 đến 14 giờ 00 phút ngày 21/11/2024 (trong giờ hành chính).

Các đơn vị quan tâm có thể tìm hiểu thêm thông tin chi tiết tại Phòng KHĐT - Công ty Cổ phần Đầu tư KCN Dầu khí Long Sơn, Số điện thoại liên hệ: (ông) Nguyễn Huy Hoàng – Điện thoại: 0908 889 380 – Chức vụ: Tp.KHĐT.

Công ty Cổ phần Đầu tư KCN Dầu khí Long Sơn kính mời các đơn vị quan tâm và có đủ điều kiện năng lực, kinh nghiệm tham gia chào giá gói thầu nói trên.

Trân trọng./.

**Nơi nhận:**

- Website Longsonpic.vn (đăng tải);
- Bảng thông tin tòa nhà (để t.báo);
- Hợp doanh (để b/c);
- Lưu: VT, KHĐT.



Lê Công Trung



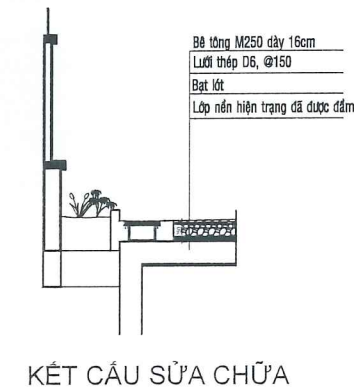
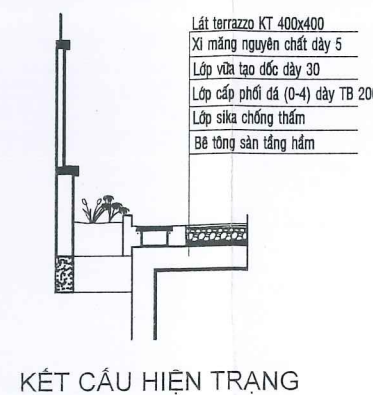
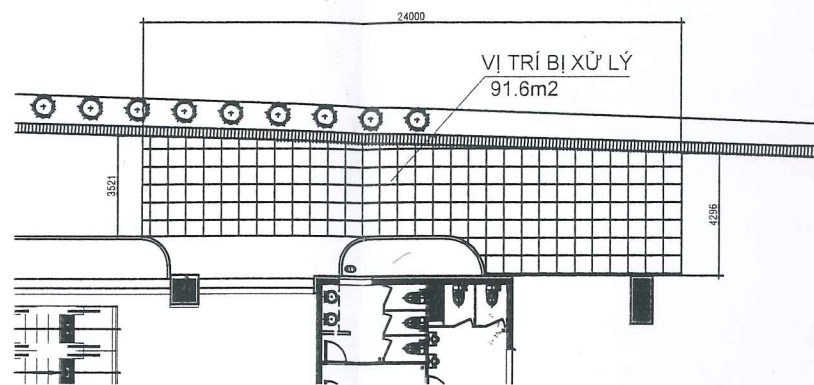
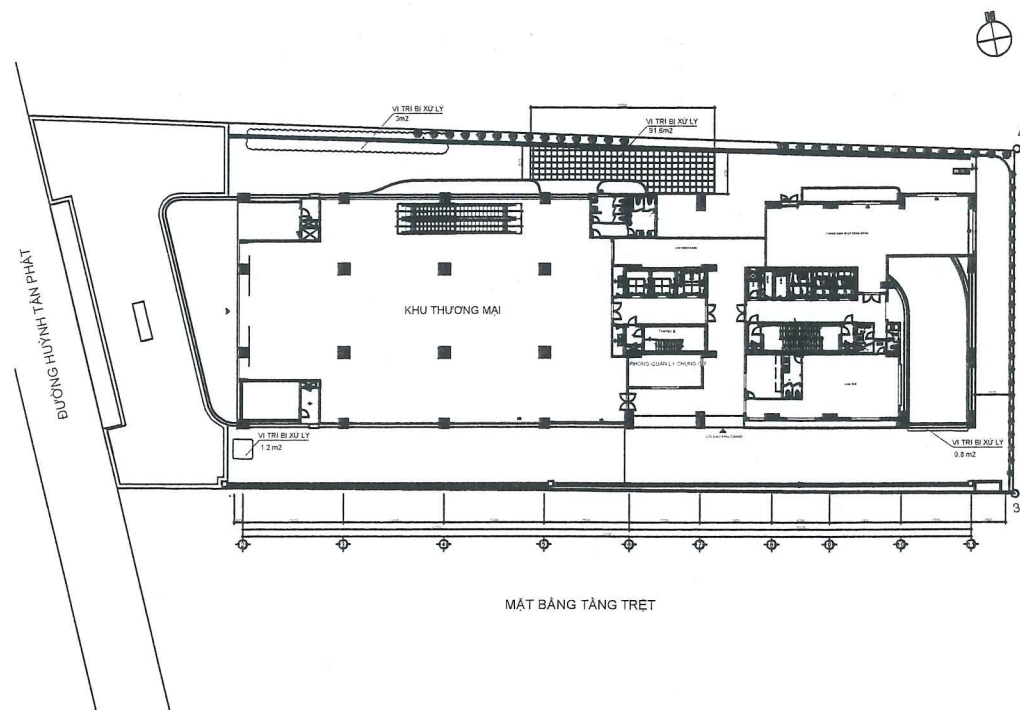

**THUYẾT MINH SỬA CHỮA:**

**1. Hiện trạng**

- Kết cấu hiện tại: Nền cấp phối đá dăm, lớp vữa dày 3cm, lớp xi măng và gạch tezarro.
- Đường bị bong tróc, lớp gạch Terazzo bị vỡ, đường bị lún, có nhiều ổ gà, ổ voi,... sau thời gian sử dụng, khai thác.

**2. Phương án thực hiện:**

- Khu vực này là nơi tập trung xe tải vận chuyển, bốc dỡ hàng hóa cho Tòa nhà (gồm chung cư và TTTM), bên cạnh đó là nơi tập kết và vận chuyển rác sinh hoạt hàng ngày. Do đó, việc tiếp tục sử dụng kết cấu gạch Tezarro (kết cấu vỉa hè) cho khu vực này sẽ không đảm bảo.
- Phương án thực hiện: Thay thế khu vực xuống cấp trên bằng kết cấu bê tông xi măng có sử dụng lưới thép D6@150 gia cố. Phương án khắc phục cụ thể như sau:
  - + Cào bóc lớp gạch terazzo và lớp nền khu vực sửa chữa.
  - + Hạ cos nền xuống (sau khi đầm nền) xuống ~16cm (tính theo lớp mặt hoàn thiện).
  - + Trải lớp bạt và trải lưới thép D6, @150.
  - + Đổ bê tông chiều dày 16cm M250.
  - + Tạo khe co, giãn theo thiết kế.
- Khối lượng chính thực hiện:
  - + Diện tích xử lý: 96.6m<sup>2</sup>.
  - + Đào bóc vật liệu không thích hợp: 15.26m<sup>3</sup>.
  - + Lớp bạt lót: 96.6m<sup>2</sup>.
  - + Lưới thép D6, @150: 91.6m<sup>2</sup>
  - + Bê tông M250: 15m<sup>3</sup>.
  - + Xoa mặt tạo nhám bằng rulo: 91.6m<sup>2</sup>
  - + Khe giãn: 4md
  - + Ron chống nứt: 23md

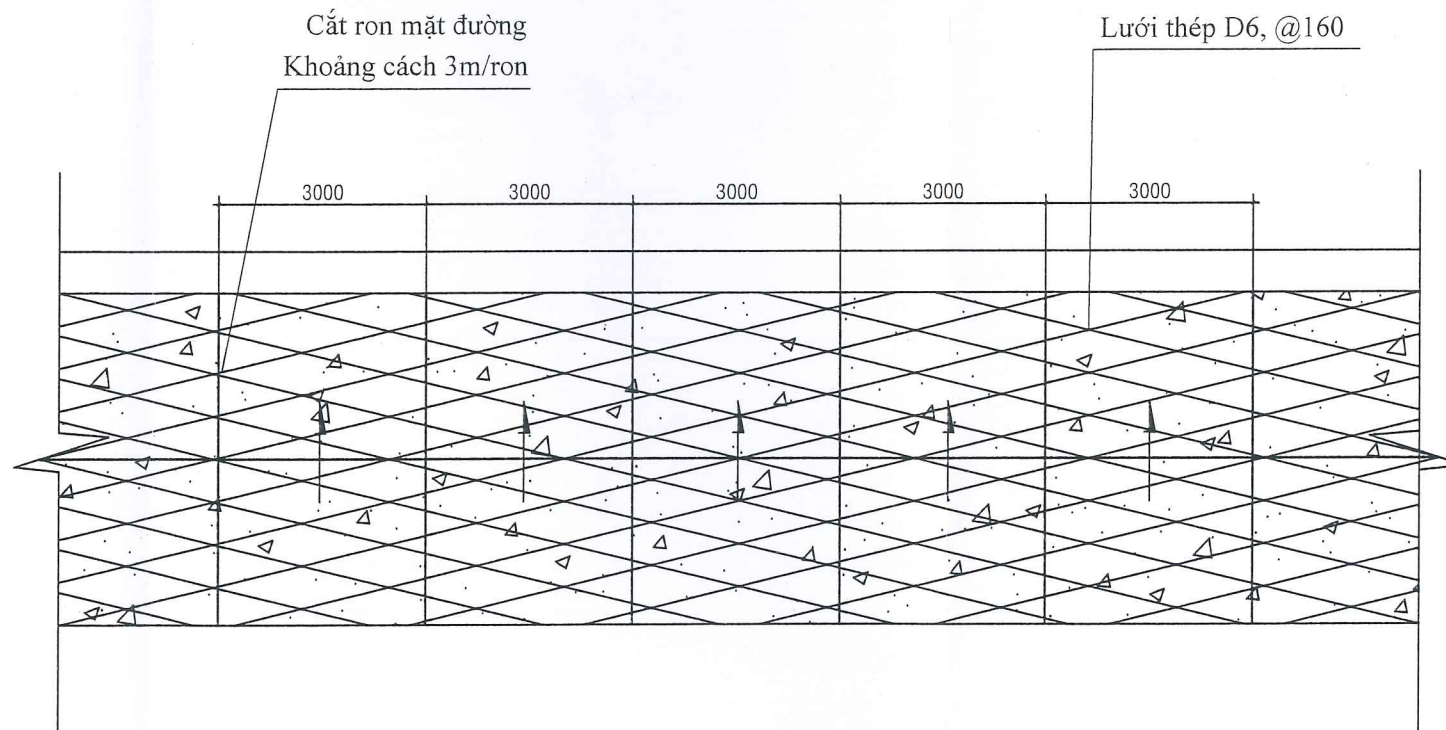

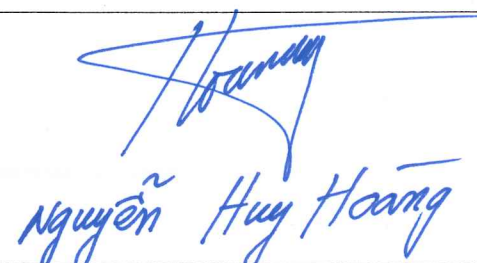
<b>CÔNG TRÌNH: CHUNG CƯ HUỖNH TẤN PHÁT</b>		SỐ HIỆU:
<b>BẢN VẼ: SỬA CHỮA ĐƯỜNG NỘI BỘ</b>		SL: 01/01
<b>Đ.D CHỦ ĐẦU TƯ</b>	<b>ĐƠN VỊ LẬP PHÒNG KH-ĐT</b>	
	 Nguyễn Huy Hoàng	